

Kompakt-Lüftungsgeräte mit über 90% Wärmerückgewinnung



Ein Mehr an Komfort

Schlechte Gerüche, Staub, Pollen - mit dem kompakten Lüftungsgerät **COMFORT 250** eliminieren Sie diese und weitere belastende Elemente in der Atemluft. Durch den kontrollierten Luftaustausch steigern Sie einerseits Ihr Wohlbefinden und senken andererseits das Risiko von Feuchtigkeitsschäden in belüfteten Räumen. Für eine kontrollierte Wohnraumbelüftung spricht vieles - so zum Beispiel Ihre Gesundheit.

Überzeugende Leistungsmerkmale

- Kompakt (600 x 650 x 420 mm)
- Edel (elegante Ausführung in verzinktem Stahl, weiss pulverlackiert)
- Leicht (35 kg Gesamtgewicht)
- Wirksam (interne Filter)
- Wartungsfreundlich (einfach demontierbare Frontabdeckung)
- Geräuscharm (20 mm feuerfeste Dämmung)
- Einfach bedienbar (optional durch externes Potentiometer)
- Variabel (stufenlose Volumenstromregelung; Luftmenge von 0 m³/h bis 250 m³/h)
- Ökonomisch (Gegenstromplattentauscher mit hohem Wirkungsgrad)

**Lüftungsgeräte von Grünenwald -
Ihre lohnenswerte Investition!**

Kompakt-Lüftungsgerät mit über 90% Wärmerückgewinnung

COMFORT 250 - Massskizze

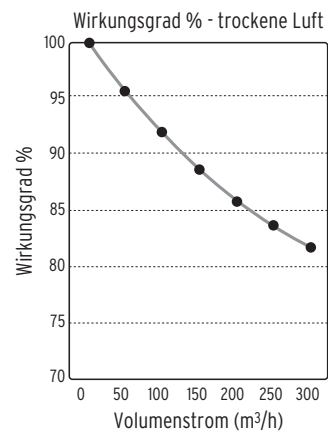
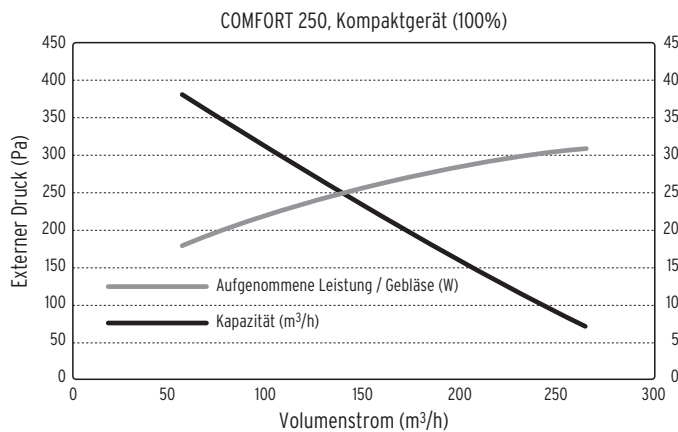
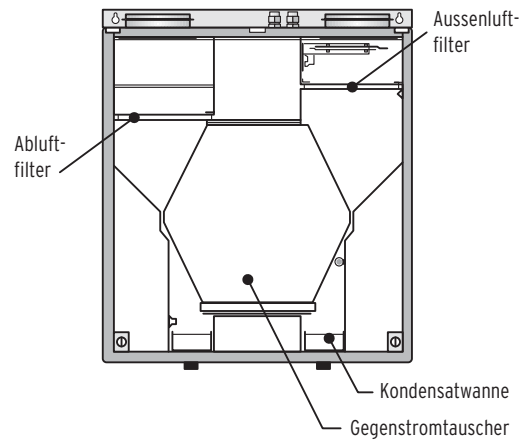
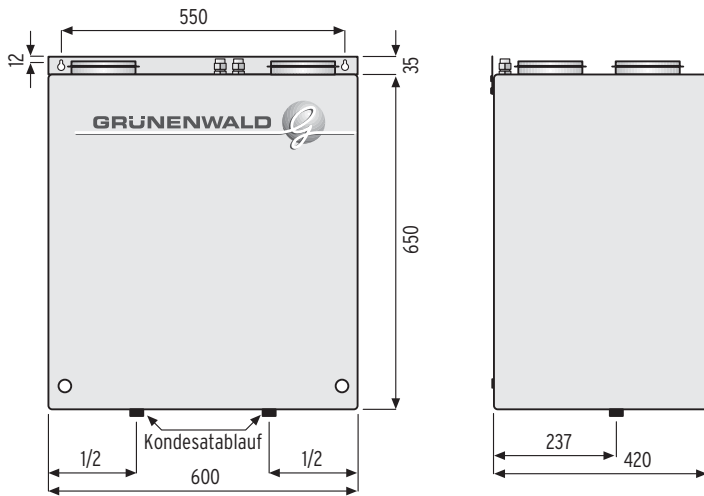
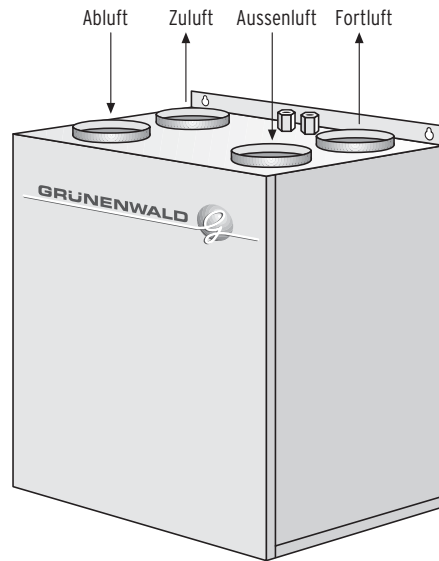
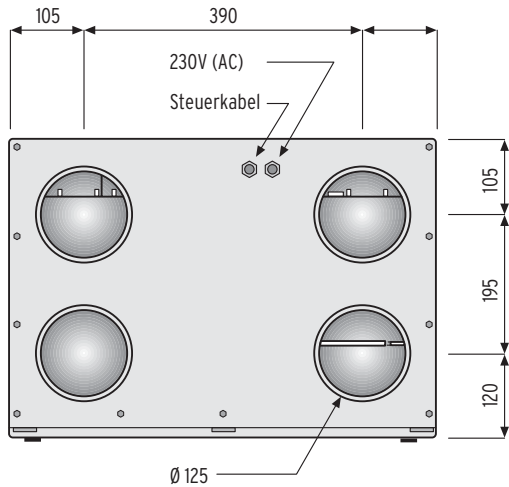

Grünenwald AG

Lauetstrasse 39, 8112 Otelfingen, Tel.: 043 243 53 53, Fax: 043 243 53 54, www.gruenenwald-ag.ch, info@gruenenwald-ag.ch

Weitere Standorte: Obfelden, Murten, Subingen

Bei uns integriert:

Klimania AG
 ...damit das Klima stimmt!

INC// **UIDNER KÄLTE**

Exklusiv-Wärmepumpen-Service für:

Schweizer Wärmepumpen **SHT**